



KLIMATYZATORY

FREE MATCH

SUPER FREE MATCH



INSTRUKCJA OBSŁUGI I MONTAŻU

JEDNOSTKI WEWNĘTRZNE VIOLA 2015

GWH(07)RA-K3

GWH(09)RB-K3

GWH(12)RB-K3

GWH(18)RC-K3

Dziękujemy za wybór naszego klimatyzatora GREE. Przed przystąpieniem do montażu należy dokładnie zapoznać się z niniejszą instrukcją. Instrukcję należy przechowywać w bezpiecznym miejscu.

SPIS TREŚCI

■ Środki ostrożności	1
■ Uwagi do użytkowania.....	5
■ Opis klimatyzatora	6
■ Obsługa sterownika zdalnego sterowania	7
■ Konserwacja	13
■ Rozwiązywanie problemów	15
■ Schemat i wymiary montażowe	19
■ Uwagi o montażu	20
■ Montaż jednostki wewnętrznej	22
■ Pierwsze uruchomienie	27
■ Konfiguracja rur chłodniczych	28
■ Metoda kielichowania rur	29

Urządzenie nie jest przeznaczone do użytkowania (włączając dzieci) przez osoby z obniżoną sprawnością psychofizyczną lub z brakiem wystarczającej wiedzy oraz doświadczenia, chyba że zapewni się odpowiedni nadzór lub przeszkolenie do obsługi urządzenia przez odpowiedzialne osoby dla zapewnienia bezpieczeństwa użytkownika. Dzieciom powinno zapewnić się odpowiedni nadzór i uświadomić, że urządzenie nie jest przeznaczone dla zabawy.



Produkt ten nie może być traktowany jako odpad gospodarstwa domowego. Powinien zostać przekazany do odpowiedniego punktu zbiórki zużytego sprzętu elektrycznego i elektronicznego.

ŚRODKI OSTROŻNOŚCI



Uwaga

Obsługa i konserwacja

- To urządzenie może być używane przez dzieci w wieku od 8 lat i powyżej oraz osoby o ograniczonej sprawności fizycznej lub umysłowej lub nie mające doświadczenia i wiedzy wyłącznie pod nadzorem osoby doświadczonej lub pod warunkiem, że zostały przeszkolone w zakresie korzystania z urządzenia w bezpieczny sposób i osoby te rozumieją zagrożenia związane z użytkowaniem urządzenia.
- Dzieci nie mogą bawić się urządzeniem.
- Czyszczenie i konserwacja urządzenia w trakcie użytkowania nie powinny być wykonywane przez dzieci bez nadzoru osoby dorosłej.
- Nie należy podłączać klimatyzatora do gniazda elektrycznego wielofunkcyjnego. W przeciwnym razie może to spowodować zagrożenie pożarem.
- Należy podczas czyszczenia powietrza odłączyć zasilanie klimatyzatora. W przeciwnym razie może to spowodować porażenie prądem.
- Jeśli przewód zasilający jest uszkodzony, musi zostać wymieniony przez serwis producenta, lub osobę z podobnymi kwalifikacjami w celu uniknięcia zagrożenia.
- Nie myć klimatyzatora wodą, aby uniknąć porażenia prądem.
- Nie rozpylać wody na jednostkę wewnętrzną. Może to spowodować porażenie prądem lub awarię.
- Po wyjęciu filtra, nie dotykaj lamel aluminiowych wymiennika aby uniknąć zranienia.
- Nie używać ognia lub suszarki do włosów, aby wysuszyć filtr, aby uniknąć deformacji filtra lub zagrożenia pożarowego.
- Konserwacja klimatyzatora musi być wykonana przez wykwalifikowanych pracowników. W przeciwnym razie może to spowodować obrażenia ciała lub uszkodzenia.
- Nie należy naprawiać klimatyzatora samodzielnie. Może to spowodować porażenie prądem lub uszkodzenie. Gdy konieczna jest naprawa klimatyzatora prosimy o kontakt ze sprzedawcą.
- Nie wkładać palców lub przedmiotów do wlotu lub wylotu powietrza. Może to spowodować obrażenia ciała lub uszkodzenie.

ŚRODKI OSTROŻNOŚCI



Uwaga

- Nie należy blokować wylotu powietrza lub wlotu powietrza. Może to spowodować usterkę.
- Nie rozlewać wody na sterownik zdalnego sterowania, w przeciwnym razie sterownik może ulec uszkodzeniu.
- Gdy poniższe zjawiska występują, należy wyłączyć klimatyzator i natychmiast odłączyć zasilanie. Następnie należy skontaktować się ze sprzedawcą lub wykwalifikowanymi specjalistami od serwisu.
 - Przewód zasilający jest przegrzany lub uszkodzony.
 - Słychać nieprawidłowy dźwięk podczas pracy klimatyzatora.
 - Wyłącznik prądu obwodu klimatyzatora często wyłącza się.
 - Klimatyzacja wydziela zapach spalenizny.
 - Z urządzenia wewnętrznego kapie woda.
- Jeżeli klimatyzator pracuje w warunkach nienormalnych, może to spowodować jego uszkodzenie, porażenie prądem lub pożar.
- Po włączeniu lub wyłączeniu awaryjnie urządzenia przez wyłącznik prądu, proszę nacisnąć przełącznik z użyciem izolacyjnego przedmiotu innego niż metal.
- Nie stawaj na górnym panelu urządzenia zewnętrznego oraz nie umieszczaj na nim ciężkich przedmiotów. Może to spowodować jego uszkodzenie lub obrażenia ciała.

Załącznik

- Instalacja elektryczna musi być wykonana przez wykwalifikowany personel. W przeciwnym razie może to spowodować obrażenia ciała lub uszkodzenie.
- Należy przestrzegać przepisów bezpieczeństwa podczas instalacji elektrycznych jednostki.
- Zgodnie z obowiązującymi przepisami bezpieczeństwa, należy wykonać osobny obwód zasilania dla klimatyzatora i zastosować rozłącznik izolacyjny w obwodzie.
- Należy zastosować rozłącznik izolacyjny w obwodzie. Jego brak może spowodować awarię urządzenia.

ŚRODKI OSTROŻNOŚCI



Uwaga

- W wydzielonym obwodzie elektrycznym klimatyzator powinien być zabezpieczony przez wyłącznik nadmiarowoprądowy oraz wyłącznik różnicowoprądowy. Urządzenia te mają za zadanie wyłączenie obwodu (rozwarcie swoich styków) w przypadku uszkodzenia obwodu lub urządzenia. Działają one jednak w innych zakresach prądów doziemnych. Wyłącznik nadmiarowoprądowy reaguje na prądy rzędu kilkudziesięciu amperów jest więc skuteczny w przypadku metalicznych zwarc obwodu zasilania, nie pozwalając na wystąpienie niebezpiecznego napięcia oraz chroniąc obwód przed przeciążeniem. W przypadku wystąpienia niemetalicznego przebicia do obudowy (np. zwarcie przez rezystancję zwęglonej izolacji), może zaistnieć sytuacja, że wyłącznik nadmiarowoprądowy nie zadziała (zbyt mały prąd zwarcia), co może prowadzić do wystąpienia niebezpiecznego napięcia na obudowie. W takich przypadkach wyłączenie obwodu powinien spowodować wyłącznik różnicowoprądowy, który jest czuły na prądy rzędu dziesiątek mA.
- Zabezpieczenia przeciążeniowe powinny być tak dobrane, aby wyłączenie zasilania (przerwanie przepływu prądu przeciążeniowego) nastąpiło zanim wystąpi niebezpieczeństwo uszkodzenia izolacji, połączeń, zacisków lub otoczenia na skutek nadmiernego wzrostu temperatury.
- Klimatyzator powinien być prawidłowo uziemiony. Nieprawidłowe uziemienie może spowodować porażenie prądem.
- Nie stosować przewodów elektrycznych nie posiadających odpowiednich atestów i norm.
- Upewnij się, że zasilanie elektryczne jest zgodne z wymogami podanymi na tabliczce znamionowej klimatyzatora. Niestabilne zasilanie lub nieprawidłowe podłączenie zasilania może spowodować nieprawidłowe działanie lub awarię urządzenia. Należy zastosować tylko przewód o właściwie dobranym przekroju i odpowiedniej izolacji przed rozpoczęciem użytkowania klimatyzatora.
- Prawidłowo podłącz przewód fazowy, neutralny i uziemienia do gniazda zasilania.
- Pamiętaj, aby wyłączyć zasilanie przed przystąpieniem do jakichkolwiek prac związanych z energią elektryczną dla zachowania bezpieczeństwa.
- Nie podłączaj zasilania elektrycznego przed zakończeniem instalacji.
- Jeśli przewód zasilający jest uszkodzony, musi zostać wymieniony przez producenta, poprzez autoryzowany serwis lub wykwalifikowaną osobę w celu uniknięcia zagrożenia.

◆ ŚRODKI OSTROŻNOŚCI



Uwaga

- Temperatura obiegu chłodniczego będzie wysoka, należy ułożyć kabel sterowania w pewnej odległości od rury chłodniczej, miedzianej.
- Urządzenie powinno być zainstalowane zgodnie z krajowymi przepisami dotyczącymi połączeń elektrycznych.
- Instalacja musi być wykonana zgodnie z wymaganiami NEC i CEC wyłącznie przez uprawnionych pracowników.
- Klimatyzator jest w pierwszej klasie urządzeń elektrycznych. Musi być prawidłowo uziemiony poprzez połączenie metalowych części przewodzących urządzenia z uziemem o rezystancji uziemienia skoordynowanej i charakterystyką zabezpieczenia zwarciovego w celu zapewnienia ochrony przeciwporażeniowej.
Prosimy upewnić się, że jest zawsze uziemione skutecznie, gdyż może to spowodować porażenie prądem.
- Przewód żółto-zielony zasilania klimatyzatora jest przewodem uziemienia, i który nie może być wykorzystywany do innych celów.
- Rezystancja uziemienia powinna być zgodna z krajowymi elektrycznymi przepisami dotyczącymi zasad bezpieczeństwa.
- Urządzenie musi być umieszczony tak, że wtyczka zasilania musi być dostępna.
- Dla klimatyzatora bez podłączenia za pomocą wtyczki, rozłącznik izolacyjny z widoczną przerwą stykową musi być zainstalowany w obwodzie zasilania.
- Wszystkie przewody jednostki wewnętrznej i zewnętrznej powinny być podłączone przez profesjonalnych instalatorów.
- Jeśli długość przewodu zasilania sieciowego jest niewystarczająca prosimy aby skontaktować się ze sprzedawcą w celu zakupu nowego. Należy unikać przedłużania przewodu samodzielnie.
- Jeśli musisz przenieść klimatyzator w inne miejsce, może to zrobić wyłącznie osoba wykwalifikowana. W przeciwnym razie może to spowodować obrażenia ciała lub uszkodzenia.

UWAGI DO UŻYTKOWANIA



Uwaga

- Wybierz lokalizację dla montażu jednostki, która jest poza zasięgiem dzieci, z dala od zwierząt lub roślin. Jeśli to konieczne dla celów bezpieczeństwa należy ograniczyć bezpośredni dostęp do urządzenia.
- Jednostka wewnętrzna powinna być zainstalowana blisko ściany.

Uzupełnienie czynnika chłodniczego

Zgodnie z rozporządzeniem (WE \ 84212006 na temat fluorowanych gazów cieplarnianych), w przypadku dodatkowego uzupełnienia czynnika chłodniczego, jest obowiązkowe:

- Wypełnić etykietę dołączoną do urządzenia, wpisując ilość fabrycznie napełnionego czynnika chłodniczego (patrz wytyczne etykiety), dodatkową ilość czynnika chłodniczego i całkowitą ilość.
- Etykietę nakleja się tuż przy tabliczce znamionowej na obudowie jednostki zewnętrznej.

- Napełnienie fabryczne
- Doładowanie czynnika
- 1+2) Ilość całkowita



Użyj wodoodpornego pisaka.

Diagram showing the external unit with a label for refrigerant filling. The label has three rows: 'R' with a box, '1 = [] Kg', '2 = [] Kg', and '1 + 2 = [] Kg'. Arrows point to the corresponding parts of the unit.

Zakres temperaturowy pracy klimatyzatora

	wewnątrz DB/WB(°C)	na zewnątrz DB/WB(°C)
maksymalne chłodzenie	32/23	43/26
maksymalne grzanie	27/-	24/18

Zakres temperatur pracy (temp. zewnętrznej) dla chłodzenia jest: -15°C ~ 43°C;
zakres temperatur dla grzania jest: -15°C ~ 24°C. W przypadku jednostki zewnętrznej wyposażonej w grzałkę na podstawie obudowy jedn. zewn. jest -20°C ~ 24°C

Informacja o czynniku chłodniczym

To urządzenie zawiera fluorowane gazy z efektem cieplarnianym objętym Protokołem z Kioto. Konserwacja i usuwanie powinny być wykonywane tylko przez wykwalifikowany personel. Gaz chłodniczy R410A, GWP = 1975.

OPIS KLIMATYZATORA

Jedn. wewnętrzna

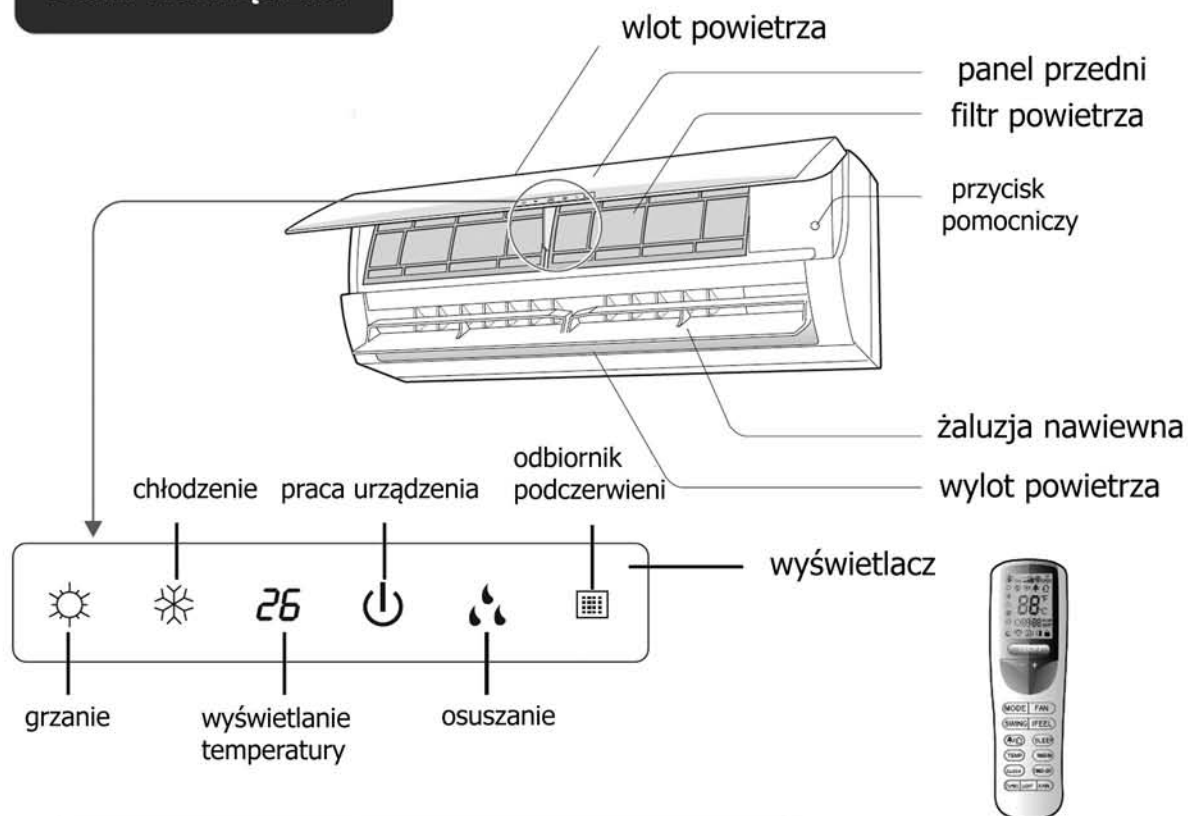

(Wygląd wyświetlacza lub pozycja wskaźników może się różnić od powyższego rysunku, sprawdź faktyczny wygląd)



Uwaga :

Aktualny produkt może się nieco różnić od powyższych rysunków, sprawdź rzeczywisty wygląd urządzenia.

OBŚLUGA STEROWNIKA ZDALNEGO STEROWANIA

Opis przycisków sterownika

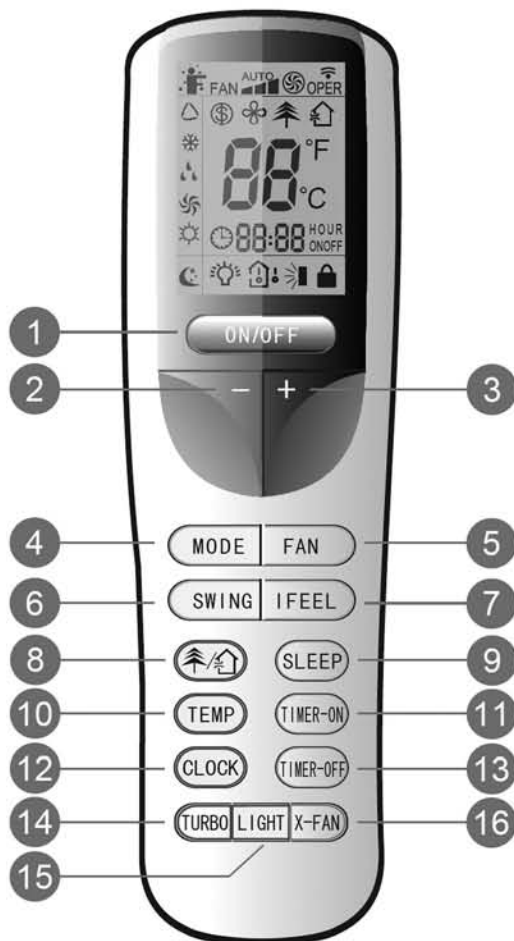

- 1 Przycisk włącz/wyłącz
- 2 Przycisk "-"
- 3 Przycisk "+"
- 4 Przycisk zmiany trybu pracy
- 5 Przycisk prędkości wentylatora
- 6 Przycisk ruch żaluzji góra i dół
- 7 Przycisk funkcji I FEEL
- 8 Przycisk funkcji HEALTH
- 9 Przycisk trybu nocnego
- 10 Przycisk wyświetlania temperatury
- 11 Przycisk funkcji timer-on
- 12 Przycisk zegara
- 13 Przycisk funkcji timer-off
- 14 Przycisk funkcji TURBO
- 15 Przycisk podświetlenia
- 16 Przycisk funkcji X-FAN

Opis ikon na wyświetlaczu sterownika

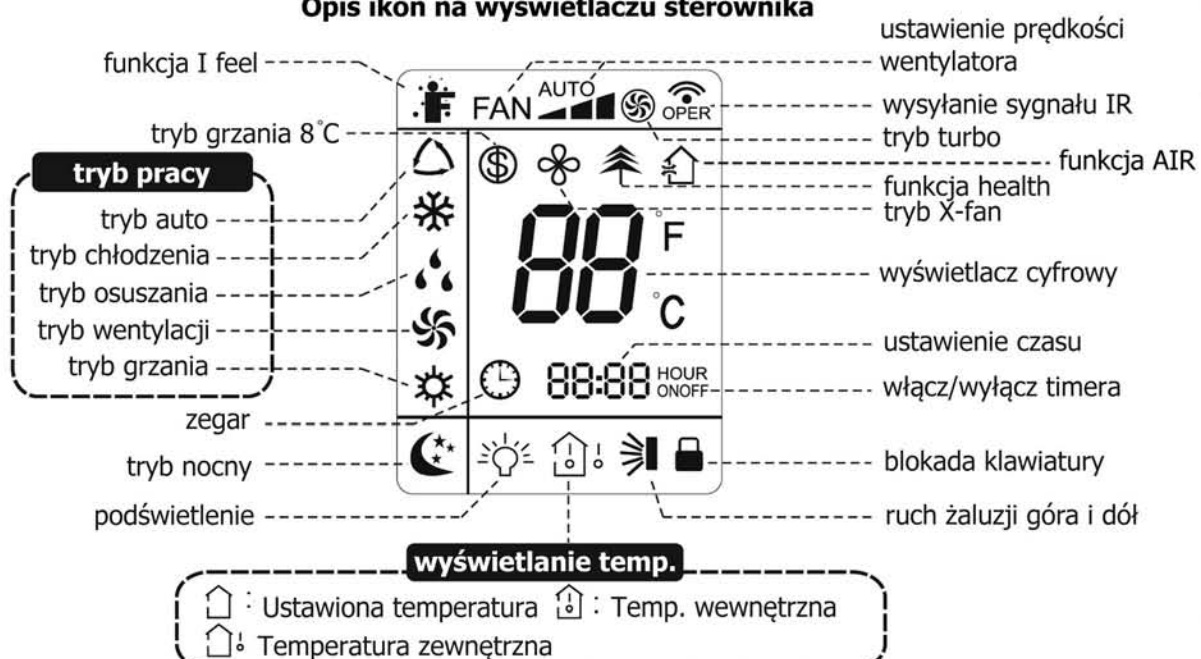

OBŚLUGA STEROWNIKA ZDALNEGO STEROWANIA

Opis funkcji sterownika

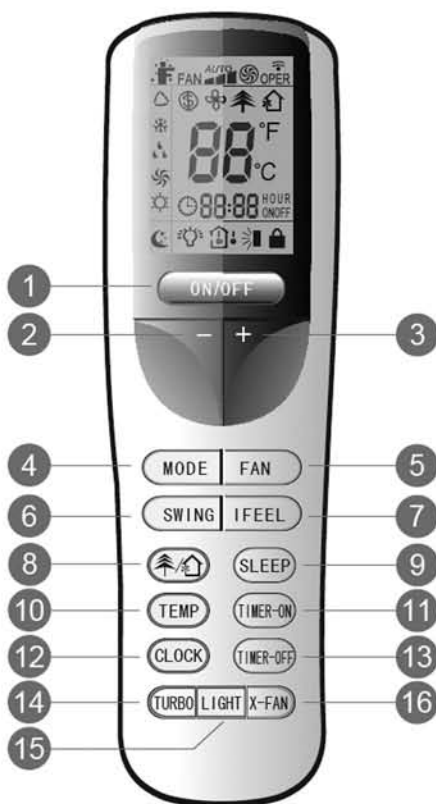

Uwaga:

- Po włączeniu zasilania, klimatyzator wyda dźwięk. Sygnalizacja włączenia "⏻" jest ON (czerwony wskaźnik). Potem, można obsługiwać klimatyzator za pomocą pilota zdalnego sterowania.
- W stanie włączonym, naciskając przycisk na pilocie zdalnego sterowania, ikona sygnału "📶" na wyświetlaczu sterownika będzie migać raz i klimatyzator wyda krótki dźwięk "de", co oznacza, że sygnał sterowania został wysłany do klimatyzatora.
- W stanie wyłączenia, ustawiona temperatura i ikona zegara zostanie wyświetlona na ekranie pilota (jeśli timer on, timer off i funkcja podświetlania są ustawione, co odpowiada odpowiednim ikonom wyświetlanym na wyświetlaczu pilota zdalnego sterowania w tym samym czasie); W trybie włączenia, wyświetlacz będzie wyświetlał odpowiadające ustawieniom funkcji ikony.

1 Przycisk ON/OFF Wciśnięcie przycisku włącza urządzenie. Ponowne wciśnięcie wyłącza urządzenie.

2 Przycisk - Wciśnięcie przycisku obniża ustawienie temperatury. Przytrzymanie przycisku przez około 2 sekundy przyspiesza zmianę ustawień. W trybie AUTO, ustawienie temperatury nie jest możliwe.

3 Przycisk + Wciśnięcie przycisku zwiększa ustawienie temperatury. Przytrzymanie przycisku przez około 2 sekundy przyspiesza zmianę ustawień. W trybie AUTO, ustawienie temperatury nie jest możliwe.

4 Przycisk MODE Za każdym naciśnięciem tego przycisku tryb pracy będzie wybierany, wg sekwencji zaczynając od trybu AUTO (automatycznego), COOL (chłodzenia), DRY (osuszania), FAN (wentylacji) i HEAT (grzania) jak poniżej:



* Uwaga: Tylko modele z funkcją grzania

Tryb automatyczny jest standardowo ustawiony po włączeniu urządzenia. W trybie tym, temperatura nie jest wyświetlana. Urządzenie automatycznie wykonuje zmiany w trybie pracy, aby osiągnąć ustawioną temperaturę w pomieszczeniu.

5 Przycisk FAN Przycisk jest używany do ustawienia prędkości wentylatora, począwszy od prędkości AUTO, , , do , i z powrotem prędkość AUTO.



OBSŁUGA STEROWNIKA ZDALNEGO STEROWANIA

Opis funkcji sterownika

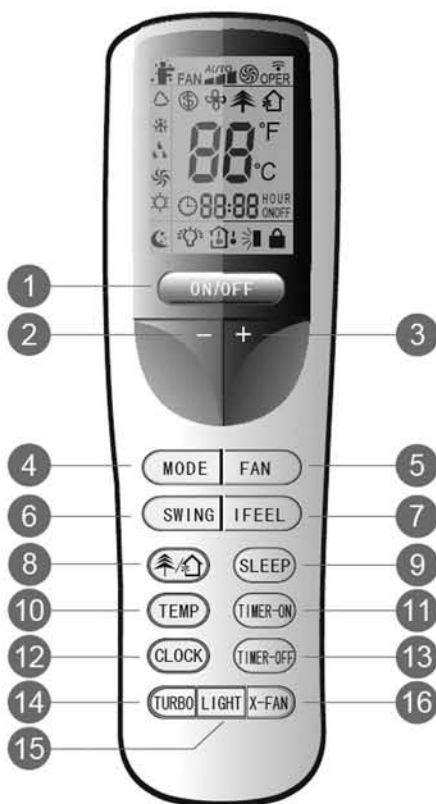

6 Przycisk SWING Przycisk ustawiania kąta nawiewu powietrza góra & dół, wg. cyklicznych ustawień wg poniższego:



Ten sterownik jest uniwersalny. Jeśli któreś z poleceń \rightarrow , \leftarrow lub \rightarrow zostanie wysłane, jednostka będzie kontynuować działanie w trybie \rightarrow

\rightarrow oznacza, że żaluzje nawiewu będą działać wg:

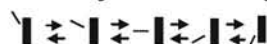

7 Przycisk I FEEL Wciśnięcie przycisku włącza funkcję I FEEL (inteligentnej kontroli temperatury). Klimatyzator automatycznie ustawi temperaturę zgodnie z odczytaną temperaturą otoczenia. Ponowne naciśnięcie tego przycisku kasuje ustawienia funkcji I FEEL.

8 $\text{⌂}/\text{⚡}$ Przycisk Przycisk ten uruchamia lub wyłącza opcjonalne funkcje filtra plazmowego i jonizatora powietrza.

Po pierwszym naciśnięciu uruchamia się funkcja działania jonizatora powietrza, na wyświetlaczu pojawi się ikonka ⌂ .

Naciśnij przycisk drugi raz, uruchomi się naprzemienne działanie funkcji filtra plazmowego i jonizatora powietrza. Na wyświetlaczu pojawią się ikonki: ⌂ oraz ⚡ .

Naciśnij ten przycisk po raz trzeci, aby wyłączyć naprzemienne działanie funkcji filtra plazmowego i jonizatora powietrza.

Naciśnij ten przycisk po raz czwarty, aby włączyć funkcje filtra plazmowego. Na wyświetlaczu pojawi się ikonka ⚡ . Ponowne naciśnięcie przycisku rozpoczyna proces jak powyżej opisano. (Ta funkcja jest dostępna tylko w wybranych modelach)

9 Przycisk SLEEP Naciśnij ten przycisk, aby wybrać tryb nocny lub wyłączenie trybu nocnego, powtarzając ten cykl od nowa. Po włączeniu urządzenia tryb nocny jest standardowo wyłączony.

Tryb nocny jest dostępny gdy klimatyzator pracuje w trybie chłodzenia oraz trybie grzania i służy do utrzymania najbardziej komfortowej temperatury dla Ciebie, gdy klimatyzator używasz także w nocy.

10 Przycisk TEMP Naciśnij ten przycisk, aby można było wyświetlić ustawioną temperaturę, temperaturę otoczenia wewnątrz lub temperaturę otoczenia na zewnątrz, na wyświetlaczu jednostki wewnętrznej. Temperaturę ustawia się cyklicznie za pomocą pilota zdalnego sterowania, jak poniżej:

OBŚŁUGA STEROWNIKA ZDALNEGO STEROWANIA

Opis funkcji sterownika

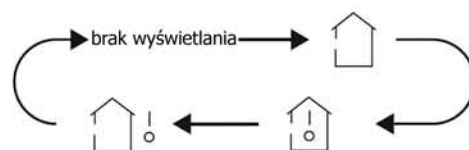

Kiedy zostanie wybrana "🏠" na pilocie zdalnego sterowania lub będzie brak wyświetlania, wyświetlacz jedn. wewnętrznej wyświetli ustawioną temperaturę.

Kiedy zostanie wybrana "🏠" na pilocie zdalnego sterowania wyświetlacz jednostki wewnętrznej wyświetli temperaturę w pomieszczeniu.

Kiedy zostanie wybrana "🏠" na pilocie zdalnego sterowania wyświetlacz jedn. wewnętrznej wyświetli temperaturę otoczenia jednostki zewnętrznej.

Uwaga:

- Wyświetlanie temperatury otoczenia jednostki zewnętrznej może nie być możliwe do wybrania dla niektórych modeli. Kiedy jednostka wewnętrzna odbierze sygnał "🏠" wyświetli temperaturę wewnątrz pomieszczenia.
- Tylko dla modelu, którego jednostka wewnętrzna ma wyświetlacz cyfrowy.

11 Przycisk TIMER-ON Naciśnij ten przycisk, aby włączyć automatyczny czas włączenia urządzenia. Aby

skasować program auto-timera należy nacisnąć przycisk ponownie. Po naciśnięciu przycisku, ikonka ⌚ znika i "ON" zaczyna migać na wyświetlaczu. Ustawianie czasu włączenia zaczyna się od wyświetlenia wartości "00:00". Gdy w ciągu 5 sekund wciśniemy przycisk + lub - podczas migania ikonki, wprowadzić można odpowiedni czas, każde naciśnięcie zwiększa lub zmniejsza ustawienie o 1 minutę. Przytrzymanie przycisku dłużej pozwala na szybsze zmiany ustawienia czasu z 1 minuty na 10 minut. W ciągu 5 sekund od wybrania, naciśnij przycisk TIMER ON, aby potwierdzić ustawienia.

12 Przycisk CLOCK Naciśnij przycisk CLOCK, tryb ustawień zegara. Na wyświetlaczu pojawi się ikonka migająca ⌚. W ciągu 5s, naciśnij przycisk + lub -, aby zmienić ustawienia czasu. Przytrzymanie przycisku powyżej 2s zwiększa lub zmniejsza ustawienia czasu z 1min co 0.5s do 10 min co 0.5s. Kiedy ikonka miga już po zrobionych ustawieniach, naciśnij przycisk CLOCK ponownie, aby zatwierdzić ustawienia, a wtedy ikonka ⌚ będzie wyświetlać się w sposób ciągły.

13 Przycisk TIMER-OFF Naciśnij ten przycisk, aby włączyć automatyczny czas wyłączenia urządzenia. Aby skasować program auto-timera należy nacisnąć przycisk ponownie. Ustawienia TIMER OFF są analogiczne do ustawień TIMER ON.

14 Przycisk TURBO Przyciskiem TURBO możemy włączyć lub wyłączyć działanie funkcji, gdy klimatyzator pracuje w funkcji chłodzenia lub grzania. Funkcja ta służy do szybkiego schłodzenia lub grzania połączona z intensywnym nawiewem powietrza. Funkcja ta nie jest dostępna w trybie osuszania lub wentylacji.

15 Przycisk LIGHT Wciśnięcie przycisku powoduje włączenie/ wyłączenie podświetlenia panelu sterowania. Kiedy jest włączone, wyświetla się ikonka ☀️. Jeśli podświetlenie jest wyłączone, wtedy ikonka ☀️ nie będzie wyświetlana na sterowniku.

OBSŁUGA STEROWNIKA ZDALNEGO STEROWANIA



Opis funkcji sterownika



16 Przycisk X-FAN Naciśnięcie przycisku X-FAN powoduje włączenie funkcji samoczyszczenia, która polega na osuszeniu parownika jednostki wewnętrznej. Będzie pracował wentylator jednostki wewnętrznej przez 10 minut jeszcze po wyłączeniu urządzenia. Ikonka  będzie wyświetlana na wyświetlaczu. Funkcja ta działa gdy klimatyzator pracował w trybie COOL (chłodzenia) lub DRY (osuszania). W pozostałych trybach pracy funkcja nie jest dostępna. Standardowo funkcja X-FAN jest wyłączona.

Kombinacja przycisków "+" oraz "-": blokada klawiatury

Kombinacja przycisków "+" oraz "-": blokada klawiatury

Wciśnięcie jednocześnie przycisków "+" oraz "-" blokuje lub odblokuje przyciski sterownika. Jeśli są zablokowane, wyświetla się ikona . Jeśli w tym czasie naciśnie się jakikolwiek przycisk, wtedy ikona  będzie migać 3-krotnie.

Przełączanie między stopniami Celcjusza a Farenheita

Kiedy urządzenie jest wyłączone, wciśnięcie równoczesne przycisków "MODE" oraz "-" pozwoli na przełączenie między °C a °F.

Kombinacja przycisków "TEMP" i "CLOCK" w trybie chłodzenia

Jednoczesne wciśnięcie przycisków "TEMP" i "CLOCK" w trybie chłodzenia uruchamia funkcję oszczędzania energii. Na wyświetlaczu sterownika bezprzewodowego wyświetli się "SE". Powtórne wciśnięcie przycisków, spowoduje wyłączenie tej funkcji.

Kombinacja przycisków "TEMP" oraz "CLOCK" w trybie grzania

Jednoczesne wciśnięcie przycisków "TEMP" oraz "CLOCK" w trybie grzania uruchomi funkcję 8 °C grzania. Wyświetlacz sterownika zdalnego sterowania wyświetli  i zostanie wybrana temperatura 8 °C (46 °F jeśli przełączone jest wyświetlanie na stopnie Fahrenhaita). Ponowne włączenie kombinacji przycisków wyłącza tę funkcję.

Funkcja podświetlenia ekranu LCD sterownika.

Funkcja ta działa przez 4s przy pierwszym uruchomieniu i 3s po każdym następnym wciśnięciu przycisków sterownika.

OBSŁUGA STEROWNIKA ZDALNEGO STEROWANIA

Podstawowe zasady sterowania klimatyzatorem

1. Po włączeniu zasilania, naciśnij przycisk "ON/OFF" na sterowniku, aby uruchomić klimatyzator.
2. Naciśnij przycisk "MODE", aby wybrać żądany tryb pracy: automatyczny, chłodzenie, osuszanie, wentylacja, grzanie.
3. Naciśnij przycisk "+" lub "-", aby ustawić żądaną temperaturę. (Temperatury nie można regulować w trybie automatycznym).
4. Naciśnij przycisk "FAN", aby ustawić żądaną prędkość wentylatora: auto, niska, średnia i wysoka.
5. Naciśnij przycisk "SWING", aby wybrać kąt nadmuchu powietrza.

Wymiana baterii w sterowniku

1. Naciśnij z tyłu sterownika w oznaczonym miejscu "OPEN" jak pokazano na rysunku, a następnie przesuń klapkę pod którą zainstalowane są baterie, wzdłuż kierunku strzałki.
2. Wymień dwie baterie (typu AAA 1.5V), upewnij się, że polaryzacje "+" i "-" są prawidłowe i zgodne z oznaczeniami.
3. Zamontuj z powrotem klapkę osłonową baterii.

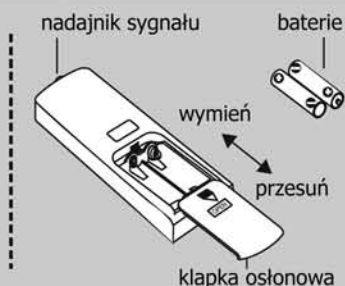

Uwaga:

- Przy wymianie baterii nie używaj jednocześnie starych i nowych baterii, w przeciwnym razie istnieje ryzyko niewłaściwej pracy sterownika.
- Jeśli sterownik nie będzie używany przez dłuższy czas, należy wyjąć z niego baterie, aby nie dopuścić do wycieku elektrolitu i do możliwego w związku z tym uszkodzenia sterownika.
- Nie powinno przekraczać się max. odległości działania sterownika.
- Sterownik powinien być w odległości min. 1 m od sprzętu RTV.
- Jeśli sterownik nie pracuje normalnie, proszę wyjąć baterie, odczekać około 30 sekund, włożyć je ponownie i spróbować. Jeżeli to nie pomogło należy wymienić baterie na nowe.

Uwaga: max. zasięg działania sterownika jest do 8 metrów

KONSERWACJA

Tryb awaryjny

Kiedy dojdzie do uszkodzenia lub zgubienia sterownika bezprzewodowego możliwe jest ręczne uruchomienie / wyłączenie klimatyzatora. Klimatyzator będzie działał tylko w trybie automatycznym, zmiana prędkości wentylatora i temperatury nie będzie możliwa. Aby ręcznie uruchomić klimatyzator należy otworzyć panel przedni jednostki wewnętrznej i nacisnąć przycisk pomocniczy ręcznego włączenia - jest w prawym dolnym rogu panela

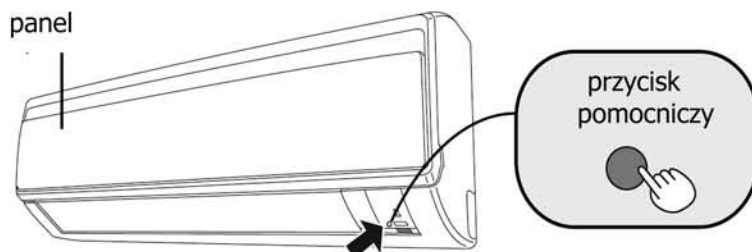

Czyszczenie i konserwacja

Sprawdzenie przed nowym sezonem

- ① Sprawdź czy wlot/wylot powietrza z jednostek zewnętrznej i wewnętrznej nie jest zablokowany.
- ② Sprawdź czy urządzenie jest prawidłowo uziemione.
- ③ Sprawdź czy baterie sterownika bezprzewodowego są sprawne.
- ④ Sprawdź czy obudowa jednostki zewnętrznej nie jest uszkodzona. W przypadku uszkodzeń niezwłocznie skontaktuj się z autoryzowanym serwisem.



Sprawdzanie po sezonie

- ① Odłącz zasilanie klimatyzatora.
- ② Wyczyść filtr powietrza i obudowę jednostki zewnętrznej i wewnętrznej.
- ③ Wyczyść jednostkę zewnętrzną z kurzu i innych zabrudzeń.
- ④ W razie potrzeby zabezpiecz obudowę jednostki zewnętrznej przed korozją, wpływem deszczu, kurzu.

KONSERWACJA



Uwaga

- Zawsze sprawdź czy przed czyszczeniem klimatyzatora zasilanie jest wyłączone. W przeciwnym razie może dojść do porażenia prądem.
- Wilgoć może spowodować porażenie prądem. Nigdy nie spryskuj wodą klimatyzatora podczas jego czyszczenia.
- Łatwopalne ciecze (np. rozpuszczalnik czy benzyna) mogą doprowadzić do uszkodzenia klimatyzatora. (Używaj tylko miękkich i suchych szmatek do czyszczenia jednostki, lub lekko zwilżonych wodą z dodatkiem łagodnego detergentu).

Czyszczenie filtra powietrza

Uwaga:

- Filtr powietrza powinien być czyszczony co 3 miesiące. W zależności od warunków otoczenia w jakich pracuje klimatyzator, częstotliwość czyszczenia filtra powietrza należy zwiększyć.
- Przy wyciąganiu i wkładaniu filtra uważaj, aby nie skaleczyć palców o ostre krawędzie aluminiowych lameli parownika jedn. wewnętrznej.
- Nie używaj otwartego ognia lub suszarki do osuszenia filtra, gdyż istnieje ryzyko deformacji kształtu.

1

Otwórz przedni panel.

Unieś przedni panel i pociągnij go za końce zgodnie z kierunkiem strzałek, jak na rysunku poniżej

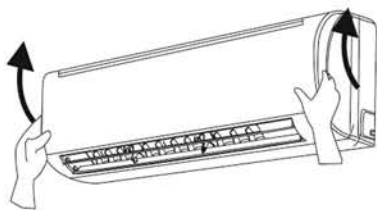

2

Wyciągnij filtr powietrza.

Pociągnij w dół filtr powietrza aby go wysunąć.

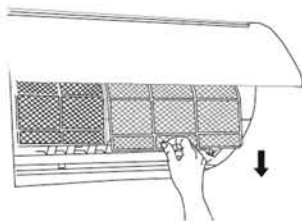

3

Wyczyść filtr powietrza.

- Wyczyść filtr odkurzaczem albo przemyj bieżącą wodą.
- Jeśli filtr jest bardzo brudny użyj ciepłej wody (poniżej 45°C), a następnie osusz w zacienionym miejscu.

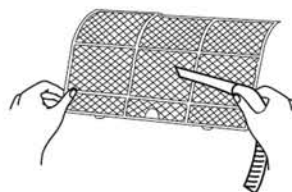

4

Włóż filtr powietrza.

Włóż na miejsce filtr powietrza i zamknij panel przedni zgodnie z kierunkiem strzałek, aż do usłyszenia kliknięcia zatrzasku.



ROZWIĄZYWANIE PROBLEMÓW



UWAGA

Nigdy samodzielnie nie naprawiaj klimatyzatora. Nieprawidłowa naprawa może spowodować porażenie prądem, zawsze kontaktuj się z autoryzowanym serwisem GREE.

PROBLEM

MOŻLIWE PRZYCZYNY

Klimatyzator nie uruchamia się natychmiast po zrestartowaniu.

Aby chronić klimatyzator przed zbyt częstym restartowaniem mikroprocesor kontroluje załączenie poprzez trzyminutowe opóźnienie przed kolejnym uruchomieniem urządzenia.

Klimatyzator wydaje nieprzyjemny zapach podczas uruchamiania.

Klimatyzator samoczynnie nie może wydalać nieprzyjemnych zapachów. Może to być spowodowane jego zabrudzeniem.
Rozwiązanie: Wyczyść filtr powietrza. Jeśli to nie przyniesie skutku klimatyzator musi zostać dokładnie oczyszczony. W tym celu skontaktuj się z autoryzowanym serwisem klimatyzacji.

Słysząc "szum wody" kiedy klimatyzator jest uruchomiony.

Kiedy klimatyzator jest uruchomiony lub gdy załącza się sprężarka lub wyłącza po wyłączeniu klimatyzatora możesz słyszeć taki dźwięk. Jest to spowodowane odgłosami przepływającego czynnika chłodniczego. To nie jest oznaką awarii.

Czasami z klimatyzatora wydobywa się obłok pary wodnej podczas pracy w trybie chłodzenia.

To może się zdarzyć kiedy temperatura i wilgotność są wysokie.
Jest to spowodowane szybkim ochładzaniem się powietrza. Po krótkim czasie para zniknie, a temperatura i wilgotność się obniżą.

Słysząc ciche trzaski kiedy klimatyzator jest włączany i wyłączany.

To dźwięk elementów plastikowych panela lub innych części spowodowany zmianami temperatury.

ROZWIĄZYWANIE PROBLEMÓW

PROBLEM	MOŻLIWE PRZYCZYNY
Klimatyzator nie działa.	<ul style="list-style-type: none">Czy zasilanie jest podłączone?Czy zadziałał bezpiecznik obwodu?Czy napięcie nie jest zbyt niskie lub wysokie?Czy wtyczka zasilania jest podłączona?Czy funkcja timera została właściwie ustawiona?
Wydajność chłodzenia (grzania) jest niewystarczająca	<ul style="list-style-type: none">Czy ustawienia temperatury są prawidłowe?Czy wlot/wylot powietrza nie jest zatkany?Czy filtr powietrza nie jest zabrudzony?
Wydajność chłodzenia (grzania) jest niewystarczająca c.d.	<ul style="list-style-type: none">Czy drzwi i okna są zamknięte?Czy przepływ powietrza nie jest ustawiony na "niska prędkość" ?Czy w pokoju nie ma innego źródła ciepła?
Pilot zdalnego sterowania nie działa.	<p>Pilot zdalnego sterowania czasami nie może wykonać jakiejś operacji z powodu np. zakłóceń. Aby go zrestartować wyłącz/włącz zasilanie klimatyzatora.</p> <ul style="list-style-type: none">Czy sygnał pilota nie jest blokowany?Max. odległość zasięgu pilota to 8m.
Pilot zdalnego sterowania nie działa. c.d.	<p>Sprawdź stan baterii. Jeśli są wyladowane wymień na nowe.</p> <ul style="list-style-type: none">Czy pilot zdalnego sterowania nie jest uszkodzony?
Woda wycieka z jednostki wewnętrznej.	<ul style="list-style-type: none">Wilgotność powietrza jest bardzo duża.Nastąpił wyciek z odpływu skroplin.Rura skroplin jest osadzona zbyt luźno.W trybie chłodzenia woda może kondensować się na rurze chłodniczej.
Woda wycieka z jednostki zewnętrznej.	<ul style="list-style-type: none">Skropliny mogą pojawić się w trybie grzania na skraplaczu jednostki zewnętrznej.Skropliny wypływają w trybie odszraniania skraplacza jednostki zewnętrznej.

ROZWIĄZYWANIE PROBLEMÓW

PROBLEM

MOŻLIWE PRZYCZYNY

Powietrze nie wydostaje się z klimatyzatora.

W trybie grzania, gdy temperatura na parowniku jest zbyt niska, jedn. wewn. nie pracuje przez około 2 min, aby zapobiec nawiewowi zimnego powietrza.

Powietrze nie wydostaje się z klimatyzatora.
c.d.

W trybie grzania, kiedy na zewnątrz jest niska temperatura i duża wilgotność, skraplacz jedn. zewn. może ulec oszronieniu. Wtedy uruchomi się automatycznie tryb odszraniania. Jedn. wewn. przestanie nawiewać powietrze przez około 3-10 min. W czasie odszraniania woda lub para wodna może pojawić się na powierzchni skraplacza.

Powietrze nie wydostaje się z klimatyzatora.
c.d.

W trybie osuszania wentylator może się zatrzymać, aby ochronić parownik przed wykraplaniem wody i wzrostowi temperatury.

Na wylocie powietrza z klimatyzatora pojawia się wilgoć.

Kiedy klimatyzator jest uruchomiony, a wilgotność w pomieszczeniu jest bardzo duża, wilgoć może kondensować na wylocie powietrza.

Jednostka wewnętrzna wydaje dziwne dźwięki.

Powodem dźwięku jest uruchamianie się wentylatora lub sprężarki. Klimatyzator może wydawać dźwięki, kiedy pracuje w trybie chłodzenia i kiedy jest wyłączany. Jest to spowodowane przepływem freonu w instalacji chłodniczej.

ROZWIĄZYWANIE PROBLEMÓW

Kody błędów

- Gdy stan klimatyzatora jest nieprawidłowy, wskaźnik temperatury jednostki wewnętrznej będzie wyświetlał odpowiedni kod błędu. Prosimy zapoznać się z poniższymi przykładami kodów błędów:

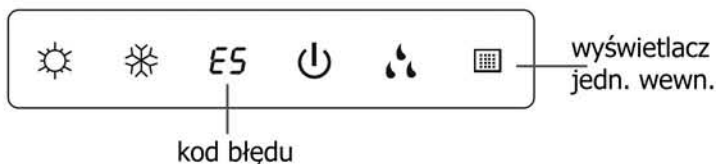

Przedstawiony schematycznie wyświetlacz jedn. wewn. jest tylko przykładem. Proszę sprawdzić wygląd swojego produktu i aktualnych wskaźników oraz ich położenia.

Wybrane kody błędów	Rozwiązywanie problemów
Wskaźnik grzania wył. 0.5s i włączony 10s	Tryb odszraniania - to stan normalny
E5 - Zabezpieczenie nadprądowe	Wskaźnik zasilania miga i wyświetla się kod E5
C5 - Usterka zamknięcia zworki na płycie sterowania.	Sprawdź, czy złącza zworek stykają się prawidłowo. Przy wymianie płyty sterowania, należy zdjąć stare zworki i założyć na nowej płycie.
F1 - Usterka czujnika temp. otoczenia jednostki wewn.	Sprawdź, czy czujnik temperatury otoczenia jedn. wewnętrznej jest podłączony prawidłowo?
F2 - Usterka czujnika temperatury parownika	Sprawdź, czy czujnik temperatury parownika jest podłączony prawidłowo?
H6 - Zablokowany wentylator jednostki wewnętrznej	<ul style="list-style-type: none"> Terminal złączy kablowych silnika PG nie był dobrze podłączony. Zakończenie sterowania silnika PG nie było dobrze podłączone. Wentylator nie został poprawnie zainstalowany i nie może działać sprawnie. Silnik nie został prawidłowo zainstalowany. Silnik jest uszkodzony. Panel sterowania jest uszkodzony.
U8 - Awaria wykrywania przejścia przez zero obwód silnika PG (wentylator jedn. wewn.)	Panel sterowania jest uszkodzony.

Uwaga: W przypadku wystąpienia innych kodów błędów, prosimy o kontakt z serwisem klimatyzacji.



Niezwłocznie zatrzymaj urządzenie, odłącz zasilanie i skontaktuj się z serwisem klimatyzacji w następujących przypadkach

Klimatyzator wytwarza przenikliwy dźwięk podczas pracy.
Klimatyzator wydziela zapach spalenizny podczas pracy.
Jest wyciek wody z jednostki wewnętrznej.
Bezpiecznik na zasilaniu elektrycznym często wyłącza się.
Dochodzi do grzania się przewodu zasilania lub został on uszkodzony.

Wyłącz klimatyzator i odłącz natychmiast zasilanie.

SCHEMAT I WYMIARY MONTAŻOWE

Wymiary montażowe jedn. wewnętrznej

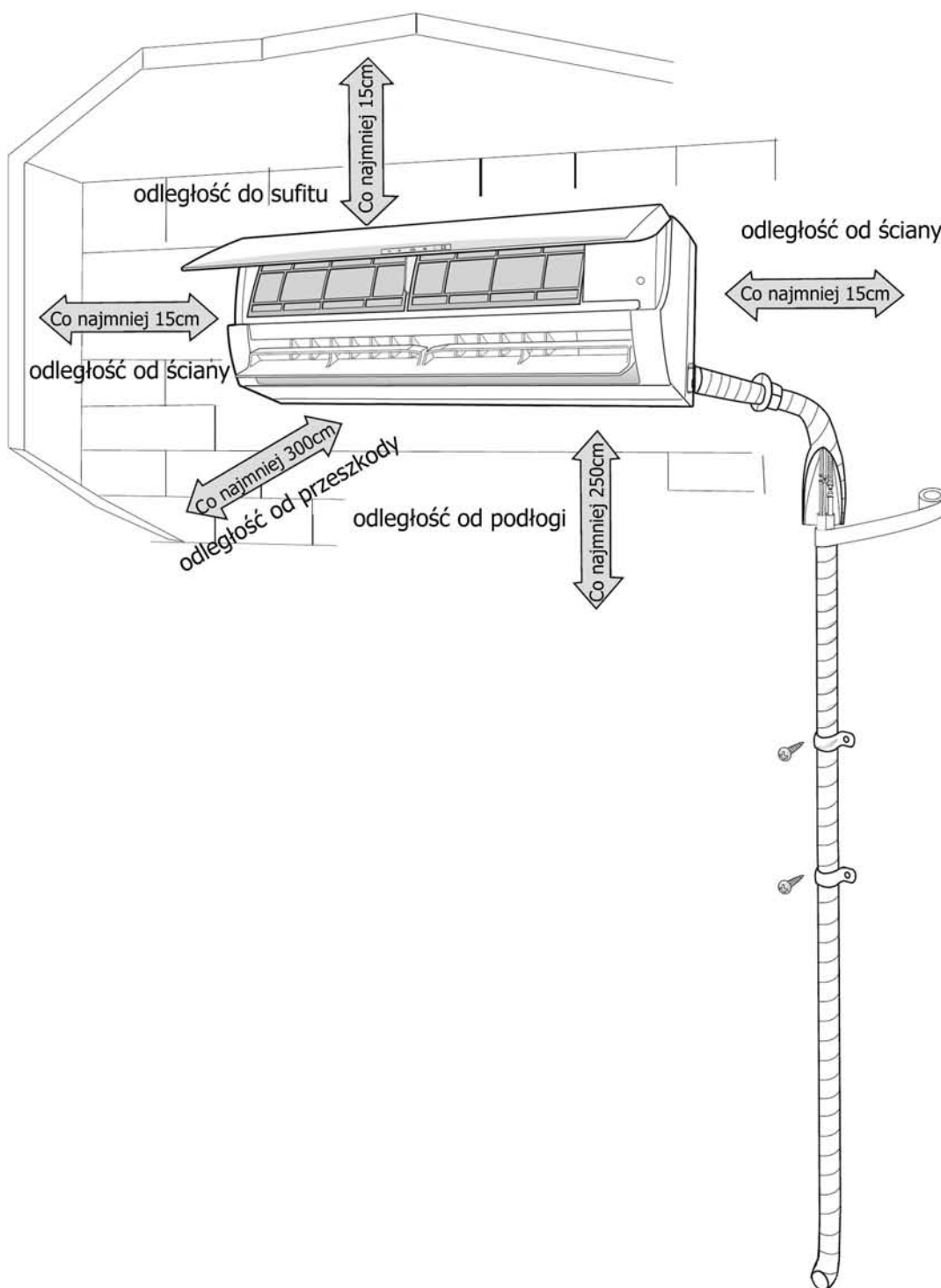

UWAGI O MONTAŻU

Wybór lokalizacji montażu klimatyzatora

Uwaga:

- Do montażu zalecamy wybór Autoryzowanego Instalatora urządzeń GREE.
- 3-letniej gwarancji podlegają urządzenia zainstalowane przez Instalatorów posiadających certyfikat autoryzacji do montażu i serwisowania urządzeń GREE

Ogólne uwagi

Miejsce montażu powinno spełniać następujące warunki:

1. Gdzie warunki będą optymalne i zgodne z oczekiwaniami klienta.
2. Miejsce będzie dobrze wentylowane.
3. Miejsce będzie chronione przed silnym wiatrem, wstrząsami, musi stać poziomo.
4. Miejsce w którym wydmuch ciepłego powietrza z jedn. zewn. i szum wentylatora nie będzie przeszkadzał sąsiadom.
5. Miejsce gdzie można odprowadzić skropliny.
6. Miejsce gdzie będzie łatwy dostęp dla serwisu.
7. Miejsce gdzie nie będą przekroczone max. różnice wysokości i długości instalacji chłodniczej.
8. Wszystkie materiały do montażu muszą być zgodne z normami i lokalnymi przepisami.
9. Należy wykonać poprawne uziemienie klimatyzatora.

Jednostka wewnętrzna

1. Wlot i wylot powietrza nie może być zasłonięty
2. Wybór miejsca montażu powinien uwzględniać łatwe połączenie z jednostką zewnętrzną.
3. Lokalizacja powinna uwzględniać dogodne miejsce odprowadzenia skroplin.
4. Należy unikać miejsc do montażu, gdzie są źródła ciepła, wysokiej wilgotności, łatwopalnych gazów.
5. Miejsce montażu powinno utrzymać jednostkę i nie przenosić wibracji.
6. Upewnij się, że warunki montażu są zgodne z zaleceniami podanymi przez producenta.
7. Upewnij się, że pozostało miejsce dla obsługi i serwisu klimatyzatora.
8. Miejsce montażu powinno być oddalone conajmniej 1m od urządzeń elektrycznych tj. TV, sprzęt audio itp.
9. Miejsce montażu powinno zapewniać łatwy dostęp do czyszczenia filtra powietrza.
10. Nie umieszczaj urządzeń w pomieszczeniach takich jak: suszarnie, łaźnie, prysznice lub baseny.

Narzędzia potrzebne do montażu

1	Poziomnica	2	Śrubokręt	3	Wiertarka udarowa
4	Wiertło koronowe	5	Kielichownica	6	Klucz dynamometryczny
7	Klucz płaski	8	Obcinak do rur	9	Detektor wycieku
10	Pompa próżniowa	11	Manometry	12	Miernik uniwersalny
13 Imbusowy klucz sześciokątny			14 Taśma pomiarowa		

◆ UWAGI O MONTAŻU

Środki ostrożności

1. Nie powinno się podłączać innych urządzeń elektrycznych do obwodu klimatyzatora.
2. Po szczegółowe wytyczne dotyczące warunków technicznych wykonania instalacji zasilania klimatyzacji zgłoś się w razie potrzeby do wykwalifikowanego elektryka.
3. Aktualne dane techniczne znajdują się na tabliczce znamionowej urządzenia.
4. Upewnij się, że okablowanie jednostki będzie wykonane przez elektryka zgodnie z obowiązującymi normami i przepisami a także niniejszą instrukcją.
5. Przekrój przewodu zasilania elektrycznego musi być zgodny ze specyfikacją techniczną.
6. W przypadku uszkodzenia przewodu zasilania należy go wymienić w całości na nowy.
7. Wszystkie materiały do montażu instalacji elektrycznej muszą być zgodne z normami i posiadać odpowiednie certyfikaty.
8. Wszystkie połączenia elektryczne muszą być zgodne ze schematem okablowania znajdującym się na wewnętrznej obudowie pokrywy jednostki zewnętrznej.
9. Odległość między stykami żył przewodów podłączonych do jednostki musi być conajmniej 3mm.
10. Używanie uszkodzonego przewodu zasilania jest niebezpieczne, grozi pożarem lub porażeniem prądem.
11. Niepoprawne podłączenie może spowodować ryzyko uszkodzenia urządzenia.

Wymagania dotyczące uziemienia urządzenia

1. Upewnij się, że przewód uziemiający będzie prawidłowo podłączony do szyny uziemiającej w budynku.
2. Połączenie powinno być wykonane w sposób pewny, a jego rozłączenie może nastąpić tylko z użyciem narzędzi.
3. Elementy rozłączalne powinny być łączone z głównym zaciskiem (szyną) uziemiającym w sposób umożliwiający pomiar rezystancji uziemienia.
4. Przekrój każdego przewodu ochronnego powinien wytrzymywać spodziewany prąd zwarciovowy.
5. Upewnij się, że są zastosowane właściwe parametry zabezpieczeń w instalacji zasilania elektrycznego.
6. Należy stosować wyłączniki ochronne różnicowoprądowe oraz zabezpieczenia nadprądowe.
7. Nie są dopuszczone do stosowania jako przewody ochronne lub jako przewody ochronne wyrównawcze następujące metalowe elementy:
 - rury wodociągowe,
 - rury zawierające łatwopalne gazy lub płyny,
 - części konstrukcyjne narażone na naprężenia mechaniczne w czasie normalnej pracy,
 - giętkie lub sztywne metalowe kanały,
 - giętkie części metalowe, korytka i drabinki instalacyjne.
8. Przewód uziemiający jest zwykle oznaczany jako żółto-zielony i nie powinien być używany do innych celów.

MONTAŻ JEDNOSTKI WEWNĘTRZNEJ

Krok 1: Wybór miejsca montażu

Wybór miejsca montażu należy skonsultować z klientem, biorąc pod uwagę techniczne możliwości montażu i oczekiwania klienta.

Krok 2: Montaż tylnej płyty mocującej

1. Wyznacz poziom mocowania za pomocą poziomicy. Ponieważ z tacy skroplin będziemy odprowadzać skropliny, minimalnie trzeba pochylić jednostkę w kierunku odpływu, aby zapewnić prawidłowy odpływ wody.
2. Użyj wkrętów do zamocowania tylnej płyty do ściany.
3. Następnie zamocuj ostrożnie tylny panel do płyty montażowej. Płyta montażowa ma możliwość utrzymania własnego ciężaru, pod warunkiem zastosowania odpowiednich wkrętów i kołków mocujących do ściany (ST 4.2x25TA).

Krok 3: Przewiert przez ścianę

1. Po zlokalizowaniu miejsca na przewiert, wykonać go zgodnie z rysunkiem poniżej. W ścianie należy wywiercić otwór o średnicy podanej na poniższym rysunku, z lekkim spadkiem na zewnątrz.

07, 09, 12K:

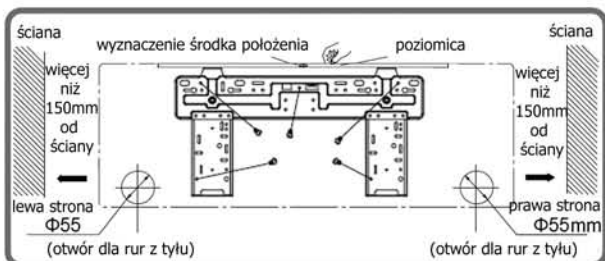

18K:

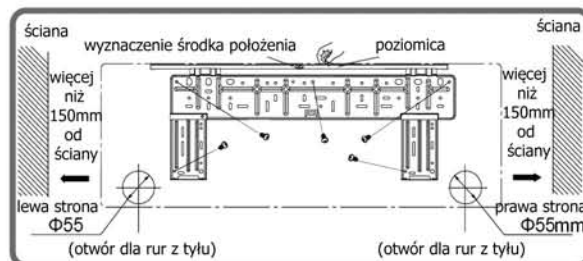

24K:

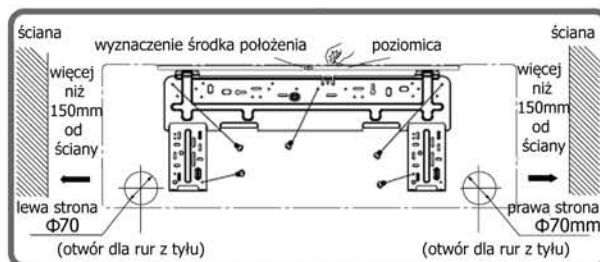

2. Aby zabezpieczyć krawędzie rur i kable przy przejściu przez ścianę, należy owinąć je taśmą osłonową PCV i dodatkowo umieścić w rurze osłonowej przechodzącej przez ścianę. Średnica rury osłonowej powinna być odpowiednio większa, aby było miejsce na wykonanie uszczelnienia przewiertu.

MONTAŻ JEDNOSTKI WEWNĘTRZNEJ

Uwaga:

- Zwróć uwagę na zabezpieczenie przed pyłem podczas wiercenia i podejmij odpowiednie środki bezpieczeństwa podczas wykonywania przewiertu.
- Elementy maskujące przewiert oraz materiał do uszczelnienia powinny być zakupione lokalnie w razie potrzeby.

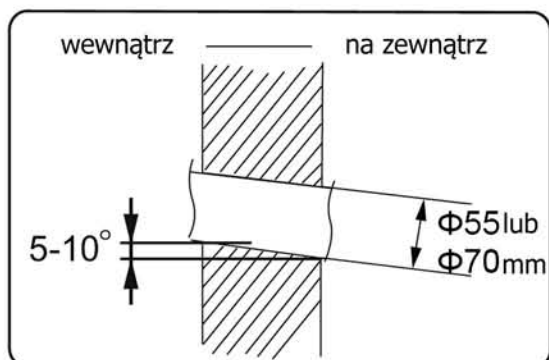

Krok 4: Wyjście rur z jednostki wewnętrznej

1. Rury instalacyjne mogą być doprowadzane z czterech kierunków: z prawej, z tyłu z prawej, z lewej, z tyłu z lewej.

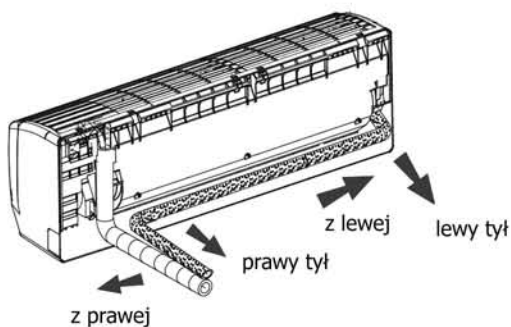

2. Przy podłączaniu rur z lewej bądź z prawej strony jednostki wewnętrznej należy wyciąć odpowiedni element -zaślepkę pokazaną na rysunku poniżej, aby wprowadzić rury do urządzenia.

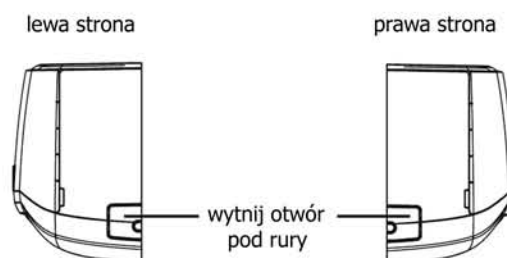

Krok 5: Podłączenie rur jednostki wewnętrznej

1. Kielich wykonany na końcach rur musi być ustawiony liniowo w stosunku do złączki jednostki wewnętrznej.

2. Skręć nakrętkę palcami na ile to możliwe parę obrotów, na tyle ile to możliwe. Następnie użyj klucza dynamometrycznego i maszynowego do dokręcenia nakrętki.

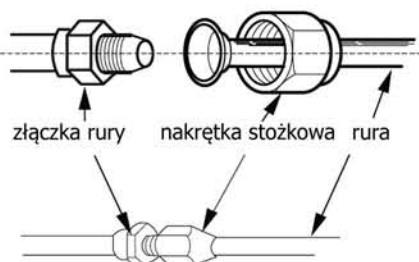

Uwaga: Podłącz rury najpierw do jednostki wewnętrznej i następnie do jednostki zewnętrznej. Zwróć uwagę na odpowiednie wygięcie rur i umieszczenie rur kiedy podłączasz rury, aby nie dopuścić do ich uszkodzenia. Nie skręcaj nakrętek zbyt silnie, w przeciwnym razie może nastąpić uszkodzenie połączenia i może być wyciek czynnika chłodniczego.

MONTAŻ JEDNOSTKI WEWNĘTRZNEJ

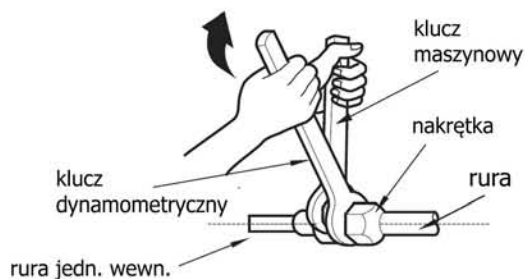

Nakrętka sześciokątna	Moment obrotowy (N·m)
Φ 6	15~20
Φ 9.52	30~40
Φ 12	40~55
Φ 16	60~65
Φ 19	70~75

3. Owiń starannie końcówki rury jednostki wewnętrznej i miejsca połączenia z instalacją rurową, taśmą izolacyjną, uszczelniającą.

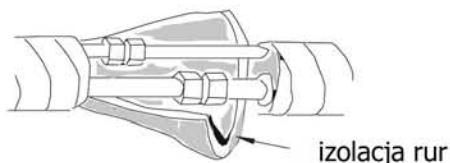

Krok 6: Podłączenie węża skroplin

1. Podłącz wąż skroplin do rury wylotowej jednostki wewnętrznej
2. Owiń połączenie taśmą izolacyjną, mocującą.

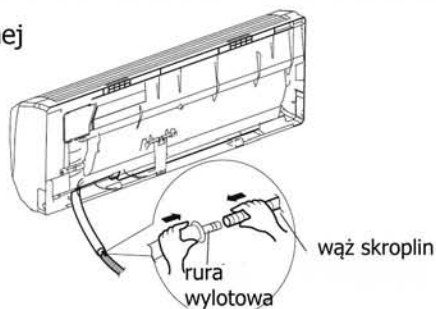
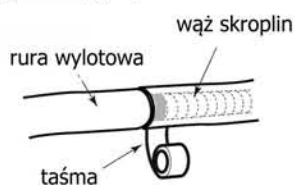

Uwaga:

- Zastosuj izolację na wężu odpływowego z jednostki wewnętrznej, aby zapobiec kondensacji.
- Elementy do wykonania całej instalacji skroplin należy dokupić lokalnie.

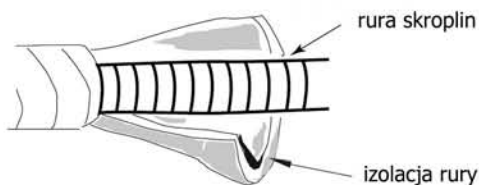

Krok 7: Podłączenie kabli sterowania

1. Otwórz panel przedni jednostki wewnętrznej, odkręć śrubki mocujące pokrywę skrzynki elektrycznej i ściągnij pokrywę.

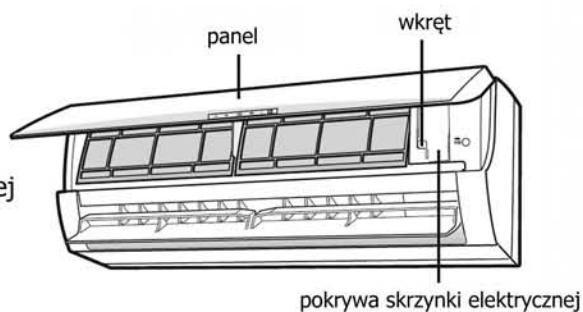

MONTAŻ JEDNOSTKI WEWNĘTRZNEJ

2. Przeciągnij kabel zasilający i kabel sterowania przez oddzielny przepust z tyłu urządzenia i wyciągnij go z przodu przez odpowiedni otwór w skrzynce elektrycznej.

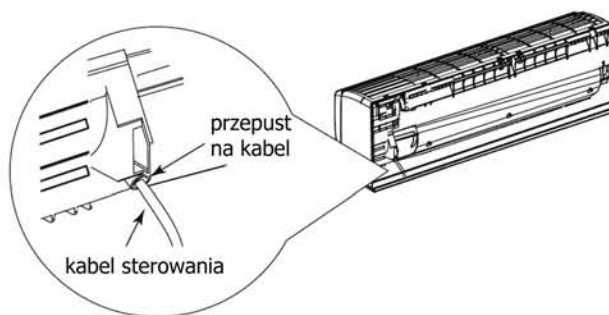

3. Odkręć opaskę zaciskową. Podłącz kabel sterowania do odpowiednich zacisków w skrzynce elektrycznej zgodnie ze schematem elektrycznym.

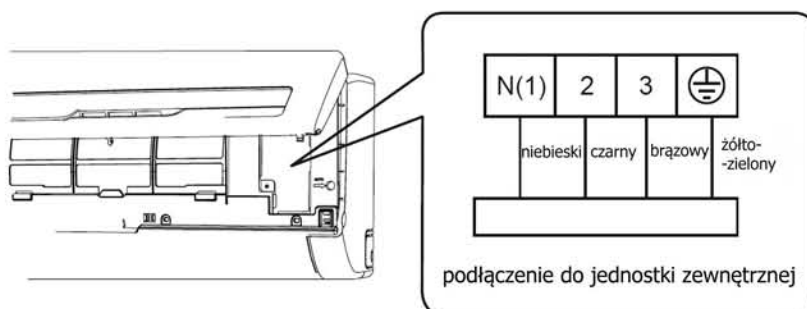

4. Przewody ułożyć starannie i przykręcić opaskę zaciskową.
5. Zamontuj ponownie przedni panel jednostki wewnętrznej.

Uwaga:

- Wszystkie podłączenia elektryczne powinien wykonać profesjonalista. Skontaktuj się z Autoryzowanym Instalatorem produktów GREE lub z lokalnym Sprzedawcą i dowiedz więcej szczegółów.
- Jeśli długość kabli jest niewystarczająca dokonaj zakupu odpowiedniej długości kabli. Nigdy nie stosuj łączników w instalacji sterowania i zasilania.
- Upewnij się czy kable są połączone prawidłowo. W przeciwnym razie może dojść do awarii jednostki.
- Dokręć dokładnie wszystkie śruby, aby uniknąć poluzowania na stykach.
- Upewnij się czy pokrywa od skrzynki elektrycznej jest prawidłowo zamocowana. Jej nieprawidłowe założenie może doprowadzić do dostania się kurzu lub wody, a w efekcie do powstania zwarcia i uszkodzenia klimatyzatora.
- Odległość między stykami musi być conajmniej 3mm.

MONTAŻ JEDNOSTKI WEWNĘTRZNEJ

Krok 8: Owinięcie taśmą rur chłodniczych

1. Owiń taśmą razem rury chłodnicze, przewód zasilania, sterowania i wąż skroplin.

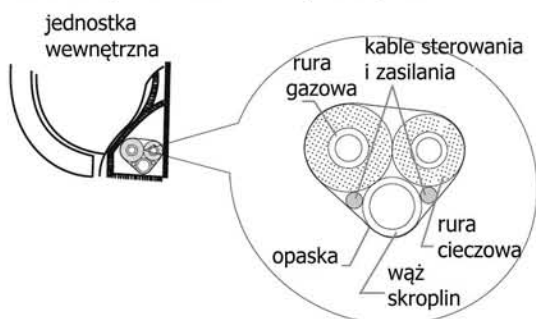

2. Zarezerwuj pewną długość węża skroplin i przewodu zasilania przy instalacji podczas ich owijania taśmą. Podczas owijania do pewnego momentu, potem należy rozdzielić od całości przewód zasilania do jednostki wewnętrznej, a następnie oddzielić wąż skroplin.

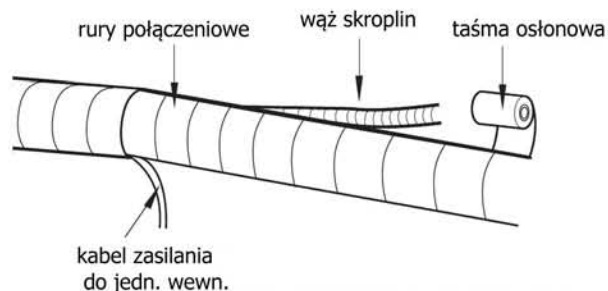

3. Owijać rury należy równomiernie.
4. Rury cieczową i gazową należy owinać oddzielnie na końcach.

Uwaga:

- Przewód zasilania i przewód sterowania nie powinny się krzyżować lub wisieć osobno.
- Wąż skroplin powinien być ułożony na dole wiązki przewodów.

Krok 9: Zawieszenie jednostki wewnętrznej

1. Umieść owinięte taśmą osłonową rury chłodnicze w rurze przepustu ściennego i następnie przełóż je przez otwór w ścianie.
2. Zawieś jednostkę wewnętrzną na tylnej płycie mocującej.
3. Włóż w lukę pomiędzy rurami i otworem przepustu w ścianie uszczelnienie z gumy.
4. Ustal położenie rur po przejściu przez ścianę.
5. Sprawdź, czy jest poprawnie zainstalowana jednostka wewnętrzna i dokładnie dociśnięta do ściany.

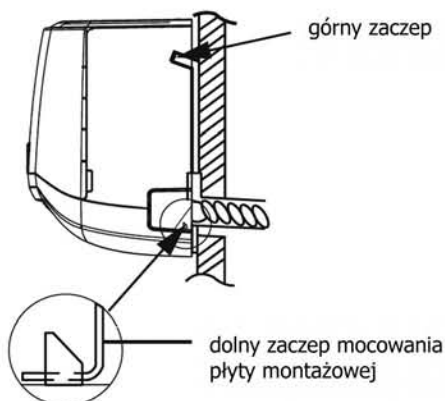
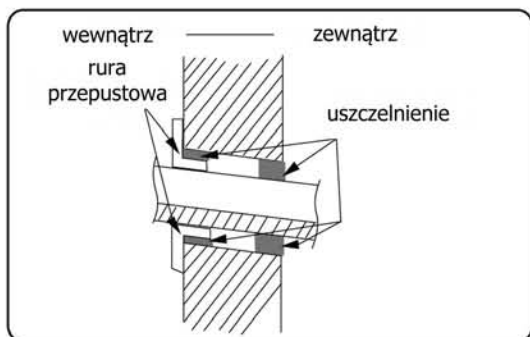

Uwaga:

- Nie zginaj węża spustowego zbyt nadmiernie w celu uniknięcia zablokowania przepływu wody.

PIERWSZE URUCHOMIENIE

Sprawdzenie po montażu

● Sprawdź po montażu klimatyzatora

Do sprawdzenia	Możliwe nieprawidłowości	Ocena
Czy urządzenie jest zamontowane stabilnie?	Jednostka może spaść, kołysać się lub hałasować.	
Czy wykonano test szczelności?	Niewystarczające chłodzenie lub grzanie.	
Czy izolacja termiczna jest właściwa?	Wystąpienie kondensacji wody.	
Czy odpływ skroplin jest prawidłowy?	Wystąpienie kondensacji wody.	
Czy zasilanie klimatyzatora jest zgodne z parametrami podanymi na tabliczce znamionowej?	Uszkodzenie klimatyzatora lub spalenie elementów elektroniki.	
Czy bezpieczniki i instalacja elektryczna są zamontowane prawidłowo?	Uszkodzenie klimatyzatora lub spalenie elementów elektroniki.	
Czy uziemienie klimatyzatora zostało wykonane poprawnie?	Niebezpieczeństwo porażenia prądem.	
Czy przewód zasilający klimatyzator ma właściwe parametry?	Uszkodzenie klimatyzatora lub spalenie elementów elektroniki.	
Czy nie są zasłonięte wloty i wyloty powietrza?	Niewystarczające chłodzenie/grzanie.	
Czy są zachowane właściwe długości rur i czy uzupełniono ilość czynnika w układzie chłodniczym klimatyzatora?	Spadek wydajności chłodzenia/grzania klimatyzatora.	

Test pracy

1. Przygotowanie do testu pracy.

- Nie podłączaj zasilania przed zakończeniem montażu.
- Przekaż użytkownikowi ważne informacje na temat działania klimatyzatora.

2. Metoda testu pracy.

- Podłącz zasilanie i poprzez wciśnięcie przycisku ON/OFF na pilocie zdalnego sterowania włącz klimatyzator.
- Wciśnij przycisk MODE na sterowniku bezprzewodowym, wybierz odpowiedni tryb pracy taki jak chłodzenie, grzanie czy wentylacja i obserwuj czy klimatyzator działa poprawnie.
- W temperaturze otoczenia niższej niż 16°C, klimatyzator nie uruchomi się w funkcji chłodzenia.

KONFIGURACJA RUR CHŁODNICZYCH

1. Standardowa długość rur połączeniowych to: 5m, 7.5m, 8m.
2. Minimalna długość rur połączeniowych jest 3m.
3. Maksymalna długość rur połączeniowych i max. różnica wysokości są podane w tabeli poniżej.

Wydajność chłodzenia	Max. długość rur chłodn. [m]	Max. różnica wysokości [m]	Wydajność chłodzenia	Max. długość rur chłodn. [m]	Max. różnica wysokości [m]
5000Btu/h (1465W)	15	5	24000Btu/h (7032W)	25	10
7000Btu/h (2051W)	15	5	28000Btu/h (8204W)	30	10
9000Btu/h (2637W)	15	5	36000Btu/h (10548W)	30	20
12000Btu/h (3516W)	20	10	42000Btu/h (12306W)	30	20
18000Btu/h (5274W)	25	10	48000Btu/h (14064W)	30	20

4. Metoda obliczania dodatkowej ilości chłodniczego oleju i uzupełnienia czynnika chłodniczego w przypadku przedłużenia standardowej długości rur chłodniczych, połączeniowych.

Gdy długość rury połączeniowej jest wydłużona do 10m w odniesieniu do podstawowej standardowej długości, należy dodać 5ml chłodniczego oleju na każde dodatkowe 5m rury przyłączeniowej.

Metoda obliczania ilości doładowania czynnika chłodniczego (na podstawie długości rury cieczowej)

- (1) Dodatkowa ilość doładowania czynnika chłodniczego = przedłużona długość rury cieczowej × x dodatkowa ilość czynnika w ilości podanej na metr długości rury
- (2) Gdy długość rury połączeniowej jest powyżej 5m, należy dodać czynnika w zależności od długości rury cieczowej. Ilość czynnika chłodniczego zależy od średnicy rury. Tabela poniżej pokazuje jaką ilość czynnika jaką należy uzupełnić. Podane wartości są dla R410A, R407C, R134a.

średnica rur połączeniowych (mm)		rozprężanie w jednostce zewnętrznej	
rura cieczowa (mm)	rura gazowa (mm)	tylko chłodzenie, (g/m)	grzanie i chłodzenie (g/m)
Φ6	Φ9.52 lub Φ12	15	20
Φ6 or Φ9.52	Φ16 lub Φ19	15	50
Φ12	Φ19 lub Φ22.2	30	120
Φ16	Φ25.4 lub Φ31.8	60	120
Φ19	—	250	250
Φ22.2	—	350	350

METODA KIELICHOWANIA RUR

Uwaga:

Rura niewłaściwie kielichowana jest główną przyczyną wycieku czynnika chłodniczego. Proszę wykonać kielichowanie rur chłodniczych według następujących etapów:

A : Cięcie rury chłodniczej

- Sprawdź długość rur według odległości od jednostki wewnętrznej oraz zewnętrznej.
- Utnij wymaganą długość rury obcinakiem do rur.

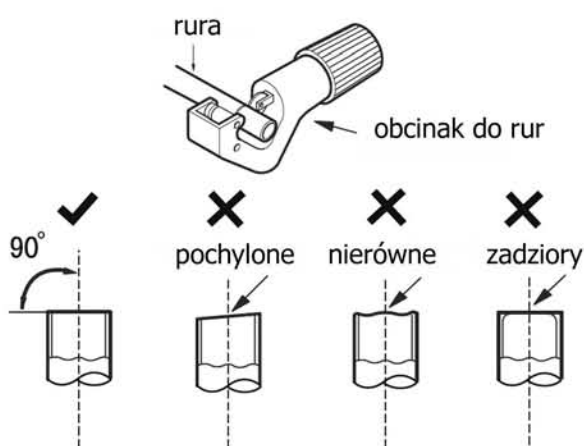

B: Usuń zadziory

- Usuń zadziory z pomocą narzędzia do usuwania zadziorów i zapobiegij przedostawaniu się ich do środka rury.

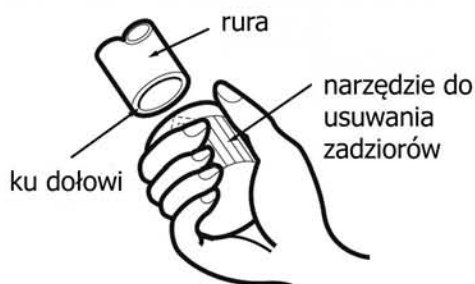

C: Nałóż odpowiednią izolację termiczną na rurę chłodniczą

D: Nałóż nakrętkę sześciokątną na rurę

- Odkręć nakrętkę sześciokątną z połączeniowej rury jedn. wewnętrznej oraz z zaworu jedn. zewnętrznej; załóż nakrętkę na rurę.



E: Wykonaj kielichowanie

- Użyj do tego celu kielichownicy do rur miedzianych, chłodniczych.

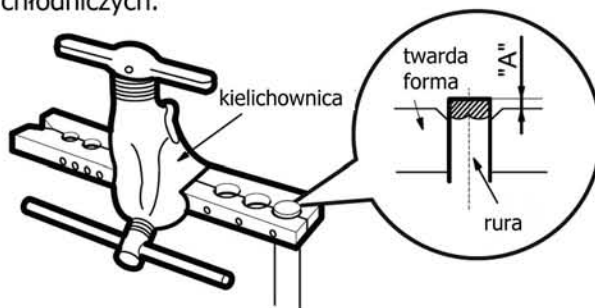

Uwaga:

- Wymiar "A" jest różny w zależności od średnicy rury, należy zapoznać się z tabelą poniżej:

Średnica rury (mm)	A (mm)	
	Max	Min
Φ6 - 6.35(1/4")	1.3	0.7
Φ9.52(3/8")	1.6	1.0
Φ12-12.7(1/2")	1.8	1.0
Φ15.8-16(5/8")	2.4	2.2

F: Kontrola

- Sprawdź jakość wykonania kielicha. Jeżeli jest tam jakaś skaza, wykonaj kielichowanie ponownie zgodnie z etapami podanymi powyżej

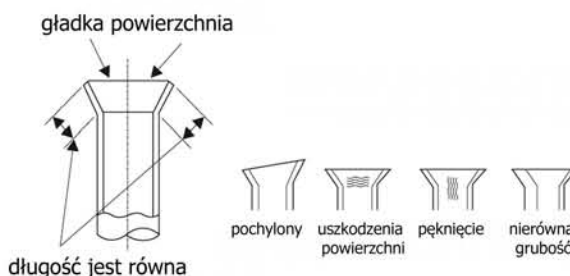



GREE ELECTRIC APPLIANCES, INC. OF ZHUHAI
<http://www.gree.pl>

INSTRUKCJA OBSŁUGI

wersja 03.2015

Ze względu na stały postęp prac nad udoskonalaniem technologii wykorzystywanych w produkcji urządzeń, producent zastrzega sobie prawo zmian w szczegółach technicznych rozwiązań wykorzystywanych w klimatyzatorze bez powiadomienia.